



TGU GmbH & Co. KG
Joseph-Monier-Str. 2
48268 Greven
Deutschland

Kontakt:
Telefon: +49 2575/95587-
15
Fax: +49 2575/95587-87
E-Mail: info@tgu-shop.com

Rechtliches:
Amtsgericht Ibbenbüren
USt-ID-Nr.:
DE 125543036

Resumen

Set Tower-Roller Plus

Número de producto: 37023713

Opciones

peso (kg)

15

25

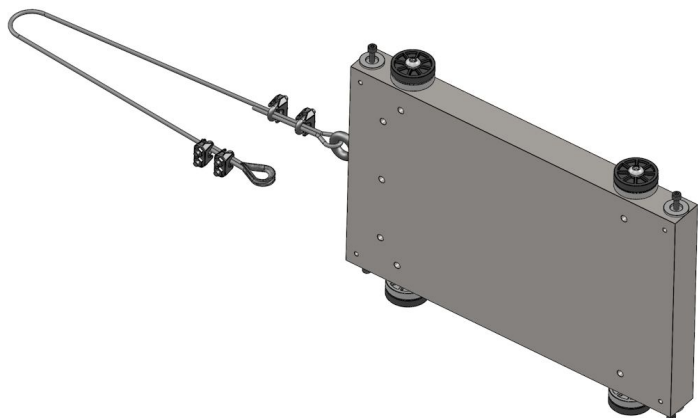

Erstellt am 20.04.2026.

Dieses Dokument stellt kein Angebot da. Es gelten die aktuellen Preise im Online-Shop.

Todos los precios no incluyen IVA más gastos de envío y posibles gastos de envío, si no se indica lo contrario.



TGU GmbH & Co. KG
Joseph-Monier-Str. 2
48268 Greven
Deutschland

Kontakt:
Telefon: +49 2575/95587-
15
Fax: +49 2575/95587-87
E-Mail: info@tgu-shop.com

Rechtliches:
Amtsgericht Ibbenbüren
USt-ID-Nr.:
DE 125543036

Descripción

El set Tower Roller Plus forma parte de nuestro sistema de accionamiento Tower Roller Plus, que se caracteriza por las siguientes propiedades:

- Sistema de accionamiento para toldos medianos y grandes, así como para ventilaciones laterales enrollables y divisores de sala
- para longitudes de instalación de hasta 120 metros con una profundidad de instalación extremadamente estrecha de aprox. 80 mm.
- menor peso propio, tiempo y costes de montaje
- extremadamente duradero y prácticamente libre de mantenimiento, gracias a las ruedas de rodadura de plástico de alta resistencia y al perfil de aluminio anodizado de serie
- menor riesgo de accidentes gracias al contrapeso y la polea de desvío totalmente integrados y encubiertos
- guía de cable integrada con cadena portacables
- compatible con todos los motores habituales (el contrapeso se ajustará)

Erstellt am 20.04.2026.

Dieses Dokument stellt kein Angebot da. Es gelten die aktuellen Preise im Online-Shop.

Todos los precios no incluyen IVA más gastos de envío y posibles gastos de envío, si no se indica lo contrario.